

DEVIATORE OLEODINAMICO DI FINE CORSA COMANDO MECCANICO

MECHANICAL HYDRAULIC END-OF-STROKE VALVE

CODICE
CODE

121-035-200

RUNSTOP 200



Optional

Deviatore di fine corsa appositamente studiato per l'impiego su rimorchi e semirimorchi sia con impianto ad un tubo che a due tubi. Lo schema idraulico di "scambio" infatti, oltre a proteggere il cilindro da eventuali picchi di pressione, ne consente l'utilizzo sia come centro aperto che come centro chiuso. L'innovativa configurazione ne agevola l'installazione garantendo un notevole risparmio di raccordi e ingombri contenuti, soprattutto nella versione con nipplo snodato optional.

- Azionamento meccanico.
- Portata fino a 200 l/min.
- Corpo in ghisa sferoidale per sopportare pressioni fino a 400 bar.
- Corpo verniciato in cataporesi nera e cursore Nichelato.
- Predisposizione per segnalatore di pressione e apertura sponda posteriore.
- Molla parastrappi ad alta resistenza inclusa.

End of stroke valve especially designed for trailers and semi-trailers either with 1 pipe or 2 pipes configurations. The special hydraulic scheme allows the valve to be used for either open or closed center circuits. Furthermore it prevents the cylinder from any pressure peaks.

The innovative and compact design makes the fitting easier and cost effective.

- Mechanical runaway valve.
- Flow up to 200 l/min.
- Cast iron body resistant to pressure up to 400 bar.
- Body c/w anti-corrosion coating and Nickel spool.
- Pressure switch option.
- High-resistance anti-shock spring.

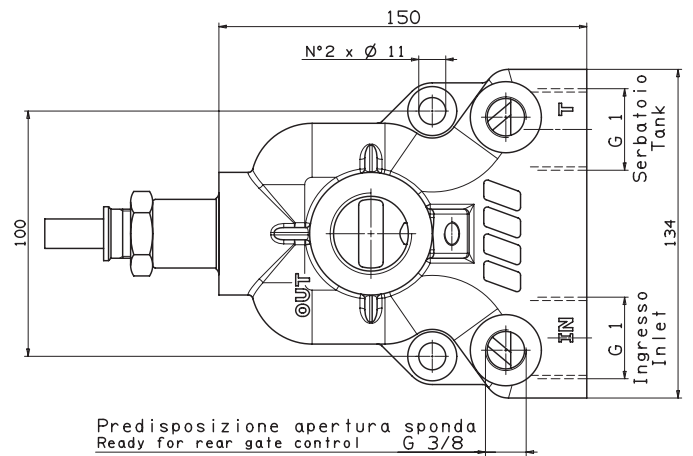
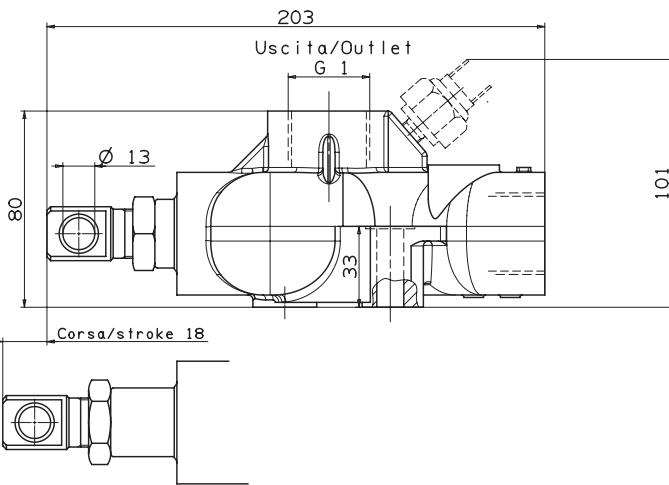

Perdite di carico Pressure drops

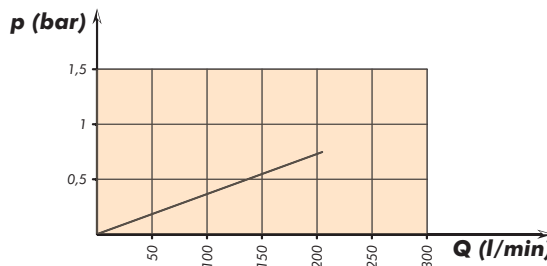

Schema di funzionamento Functional diagram

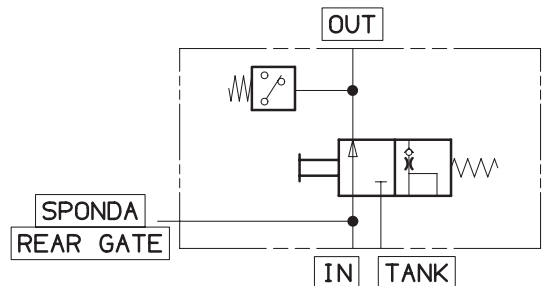

Tipo deviatore Tipping valve type	Codice Order code	Pressure Pressure Max Max pressure bar	Portata Flow l/min	Peso Weight kg
RUNSTOP 200	121-035-00200	350	200	4,8

Collegamento per impianto a 1 tubo

1 Pipe configuration

In questa configurazione il RUNSTOP interrompe il flusso dell'olio al cilindro e tutta la mandata viene dirottata allo scarico tramite la valvola di massima del deviatore. Si consiglia l'utilizzo di deviatori con valvole di massima pilotate, come la serie modulare "pilot valve".

By this configuration the RUNSTOP valve interrupts the oil flow to the cylinder and the delivery is diverted to the outlet through the safety valve of the main tipping valve. In this case we recommend to use tipping valves c/w piloted safety valves like our modular pilot valve series.

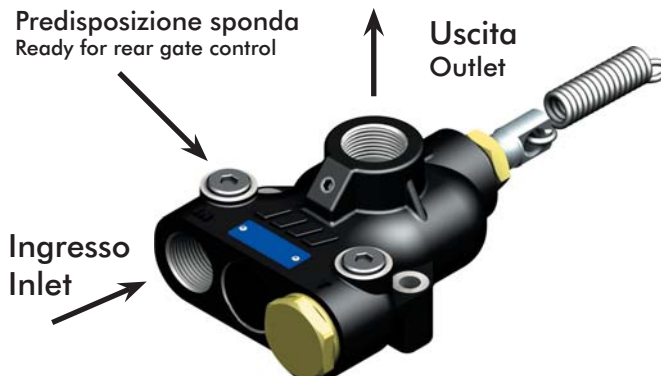

Collegamento per impianto a 2 tubi

2 Pipes configuration

In questa configurazione il RUNSTOP interrompe il flusso dell'olio al cilindro e tutta la mandata viene dirottata allo scarico tramite il secondo tubo collegato al serbatoio.

By this configuration the RUNSTOP valve interrupts the oil flow to the cylinder and the delivery is diverted to the outlet through the second pipe connected to the oil tank.

